

MONTAGEANLEITUNG

19" Haltepanel für 24 x INFRALAN® Kabelverbinder 37597.1

Art.-Nr. 37597.P

Schritt 1:

Lösen Sie zunächst die Verbindert-Trägerplatte von der Grundplatte. Befestigen Sie die Grundplatte mittels Schrauben an der 19" Ebene oder an einer Wand.

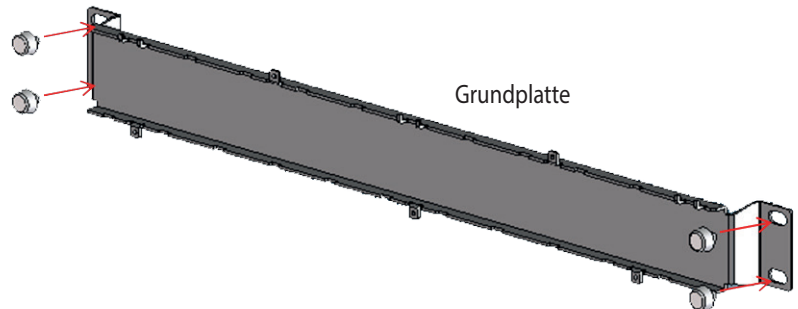

Achtung: Beachten Sie die Ausrichtung der Kennzeichnung UP = oben!

Schritt 2:

Setzen Sie die Verbindert-Trägerplatte wieder auf die Grundplatte und befestigen diese mittels der enthaltenen Schrauben 5 x M3.

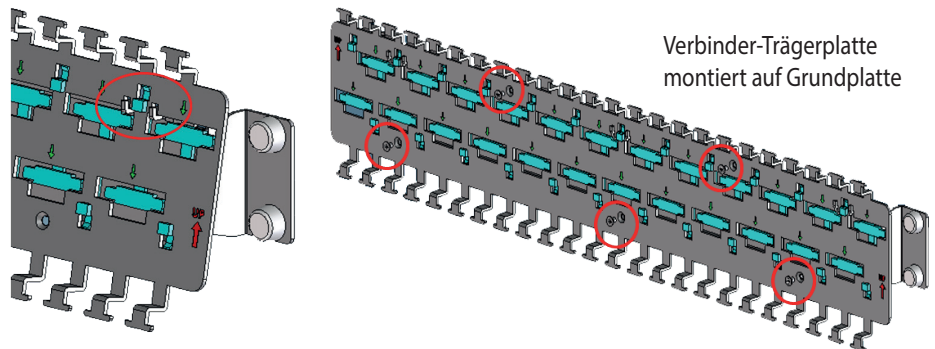

Achtung: Beachten Sie die Ausrichtung der Kennzeichnung UP = oben!

Schritt 3:

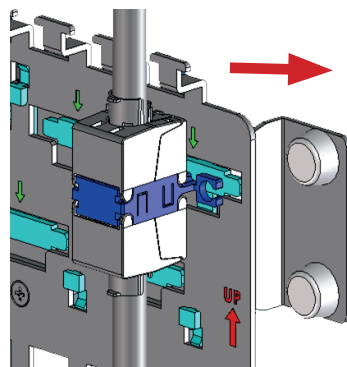

Setzen Sie den Verbinder in die vorgesehene Ausparung. Schieben Sie ihn nach unten bis die Verriegelung einrastet.

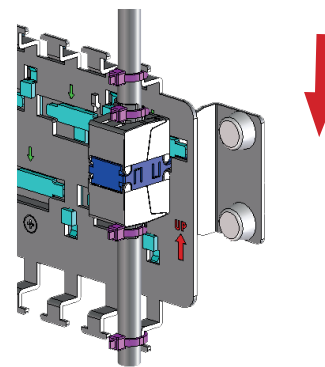

Sichern Sie das Verbindergehäuse sowie die Schirmkontaktierung mittels Kabelbinder. Fixieren Sie das Kabel an der Zugentlastung.

Entfernen der Verbinder aus dem Haltepanel:

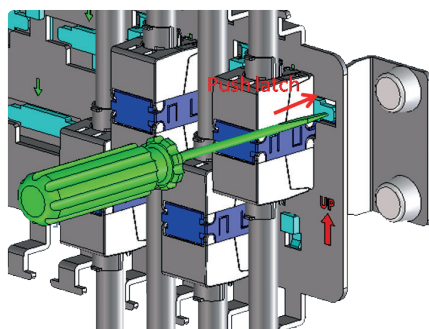

Drücken Sie die Verriegelung mit einem Schraubendreher nach innen, schieben Sie den Verbinder an der entsprechenden Seite nach oben.

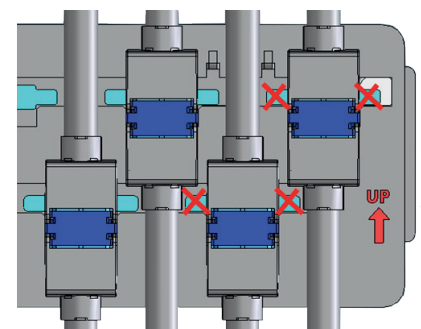
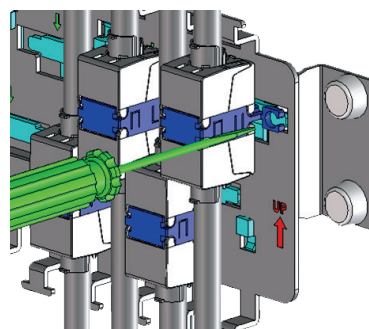

Führen Sie den Vorgang auf beiden Verbinderseiten (X) durch.